

DP 361TH

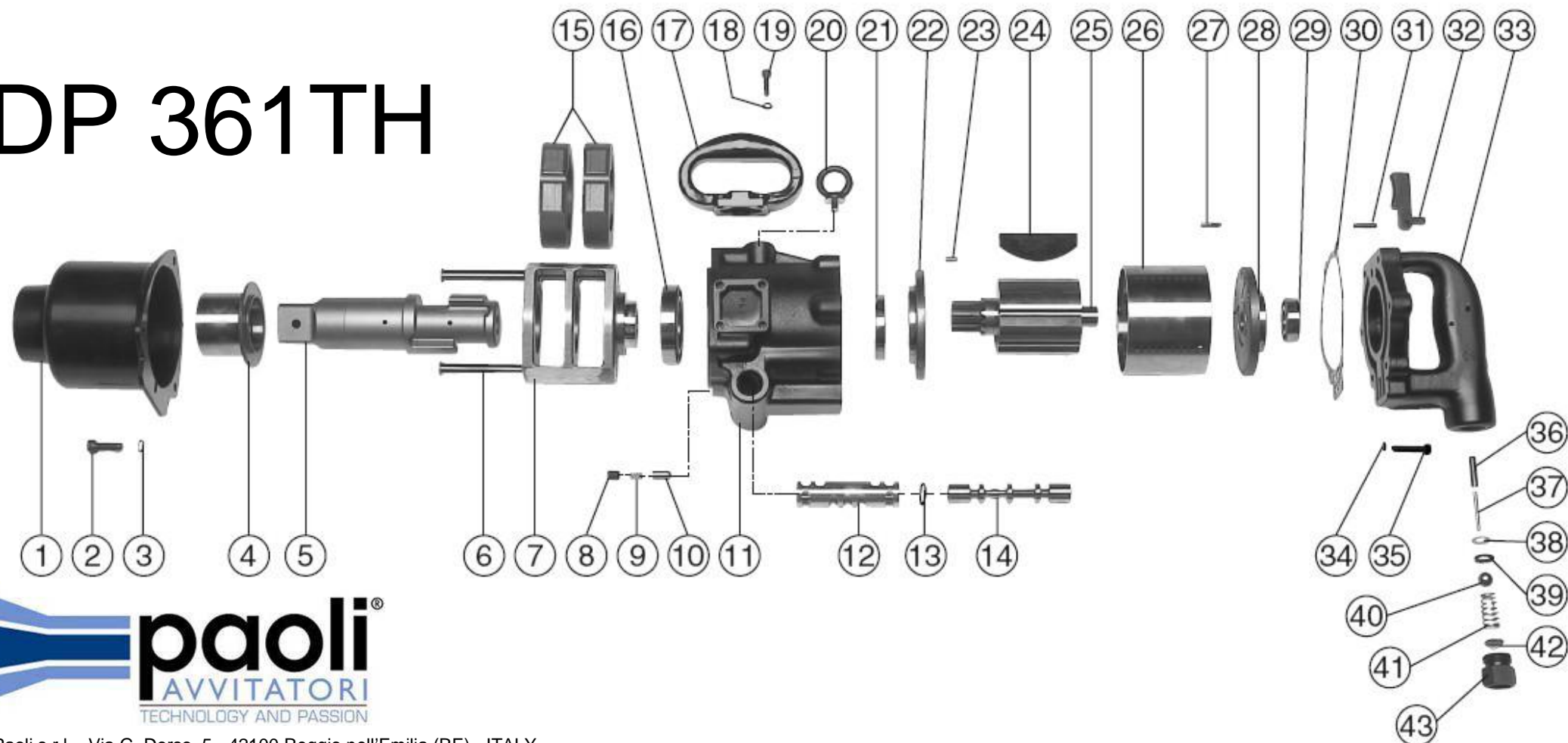

Dino Paoli s.r.l. - Via G. Dorso, 5 - 42100 Reggio nell'Emilia (RE) - ITALY
 Tel.: +39.0522.364.511 / 300.828 - Fax: +39.0522.304.864
 E-mail: info@dinopaoli.com - Website: www.dinopaoli.com

- | | | | |
|---------------------------------------|--------------------------------|---------------------------------------|--|
| 1 Coperchio masse battenti | 14 Invertitore | 27 Spina di fermo posteriore | 40 Sfera inox |
| 2 Vite coperchio masse battenti | 15 Innesto | 28 Flangia motore posteriore | 41 Molla valvola |
| 3 Rondella vite coperchio masse batt. | 16 Cuscinetto volano | 29 Cuscinetto motore posteriore | 42 Filtro aria |
| 4 Boccola | 17 Maniglia tonda | 30 Guarnizione motore | 43 Riduzione |
| 5 Albero portabussola normale 1"1/2 | 18 Rondella maniglia | 31 Spina elastica per leva avviamento | A Corpo motore completo (8+14) |
| 6 Spina | 19 Vite maniglia | 32 Leva avviamento | B Impugnatura completa (31+33;36+43) |
| 7 Volano | 20 Golfaro | 33 Impugnatura | C Coperchio masse battenti completo (1;4) |
| 8 Grano fermo invertitore | 21 Cuscinetto motore anteriore | 34 Rondella vite impugnatura | D Flangia motore anteriore completa (21;22) |
| 9 Molla invertitore | 22 Flangia motore anteriore | 35 Vite impugnatura | E Flangia motore posteriore completa (28;29) |
| 10 Perno fase invertitore | 23 Spina di fermo anteriore | 36 Boccola perno | |
| 11 Corpo motore | 24 Paletta motore | 37 Perno valvola | |
| 12 Boccola invertitore | 25 Rotore | 38 Supporto sede valvola | |
| 13 O-ring invertitore | 26 Cilindro | 39 Sede valvola | |