

DP 34 - 3/4"

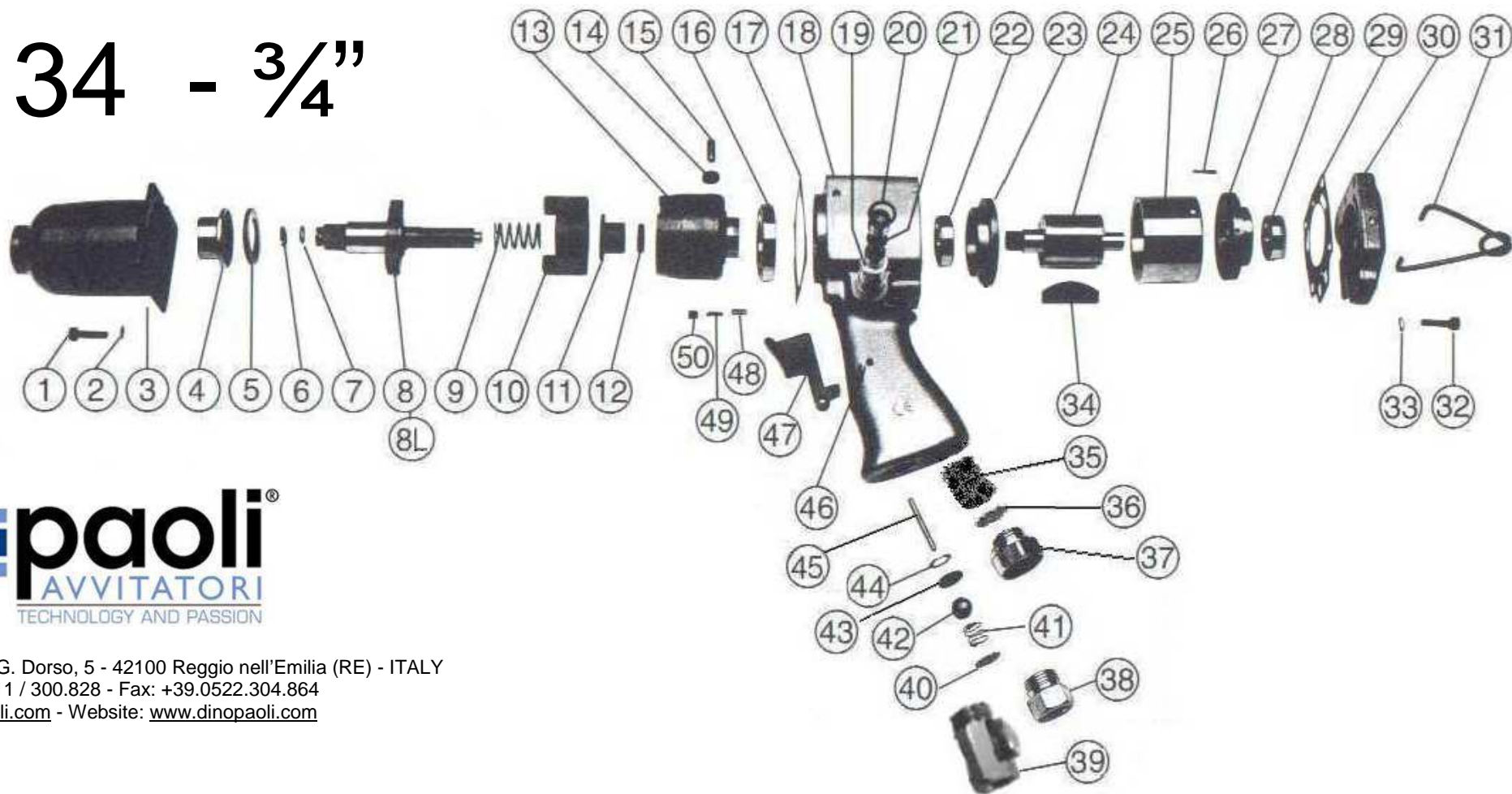

Dino Paoli s.r.l. - Via G. Dorso, 5 - 42100 Reggio nell'Emilia (RE) - ITALY
 Tel.: +39.0522.364.511 / 300.828 - Fax: +39.0522.304.864
 E-mail: info@dinopaoli.com - Website: www.dinopaoli.com

1	Vite coperchio masse battenti	15	Perno rullo	30	Coperchio motore	45	Perno valvola
2	Rondella vite coperchio masse batt.	16	Cuscinetto volano	31	Gancio di sostegno	46	Spina elastica per leva avviamento
3	Coperchio masse battenti	17	Guarnizione anteriore	32	Vite coperchio motore	47	Leva avviamento
4	Cuscinetto combinato	18	Impugnatura	33	Rondella vite coperchio motore	48	Perno fase invertitore
5	Ralla	19	Boccola invertitore	34	Paletta motore	49	Molla invertitore
6	Anello quadro 3/4"	20	O-ring invertitore	35	Filtro silenziatore	50	Grano fermo invertitore
7	O-ring quadro 3/4"	21	Invertitore	36	Filtro aria silenziatore	A	Impugnatura completa (18+21;38;40+50)
8	Albero portabussola normale 3/4"	22	Cuscinetto motore anteriore	37	Silenziatore	B	Impugnatura completa + reg.(18+21;39+50)
8L	Albero portabussola prolungato 3/4"	23	Flangia motore anteriore	38	Riduzione	C	Coperchio masse battenti completo (3;4)
9	Molla disinnesto	24	Rotore	39	Riduzione con registro	D	Flangia motore anteriore completa (22;23)
10	Innesto	25	Cilindro	40	Filtro aria	E	Flangia motore posteriore completa (27;28)
11	Camma	26	Spina di fermo motore	41	Molla valvola	F	Albero p.bussola +Anello +O-ring (6;7;8/8L)
12	Sede albero	27	Flangia motore posteriore	42	Sfera inox		
13	Volano	28	Cuscinetto motore posteriore	43	Sede valvola		
14	Rullo	29	Guarnizione motore	44	Supporto sede valvola		