

DP 123

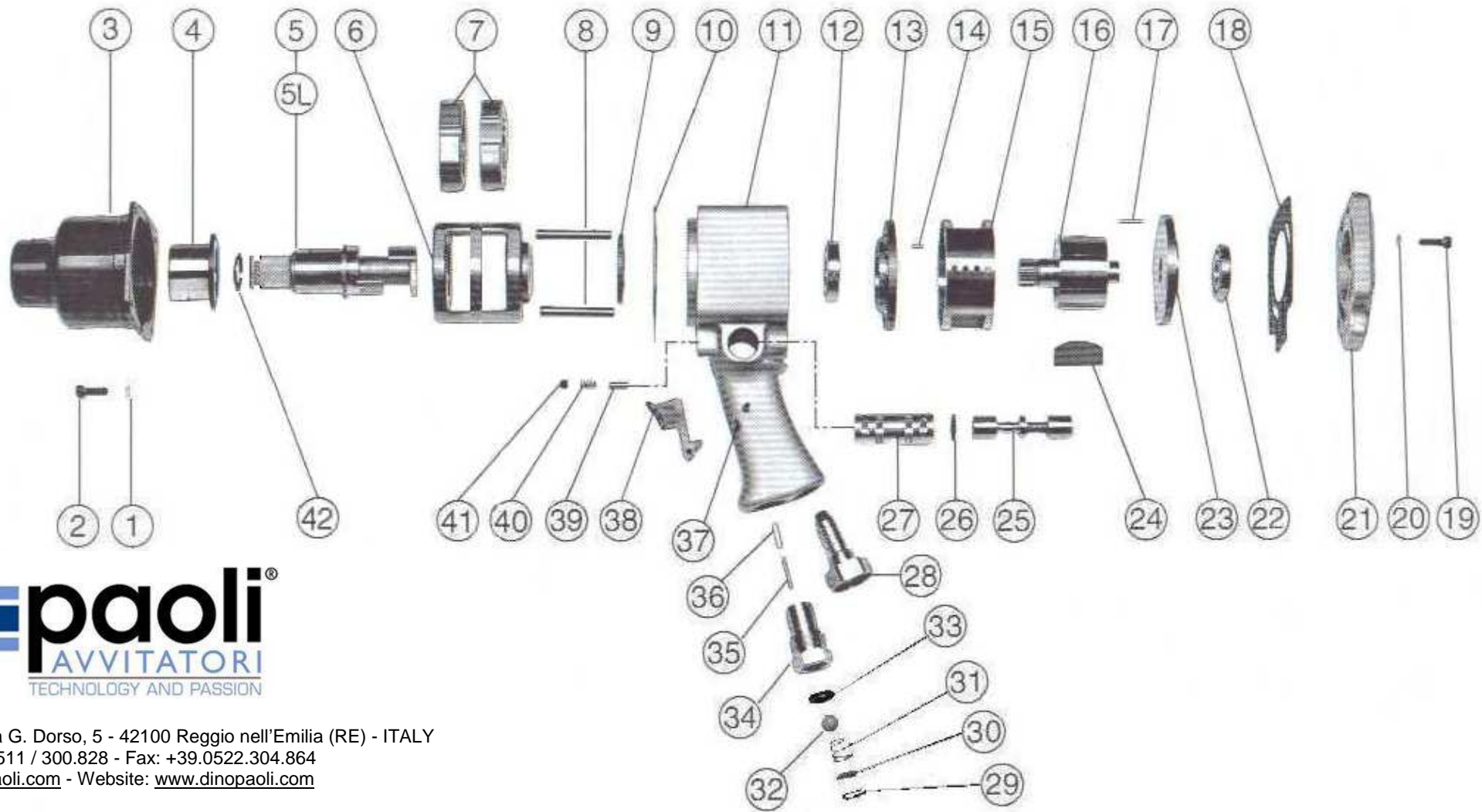

Dino Paoli s.r.l. - Via G. Dorso, 5 - 42100 Reggio nell'Emilia (RE) - ITALY
 Tel.: +39.0522.364.511 / 300.828 - Fax: +39.0522.304.864
 E-mail: info@dinopaoli.com - Website: www.dinopaoli.com

- | | | | |
|---------------------------------------|-----------------------------------|---------------------------------------|--|
| 1 Rondella vite coperchio masse batt. | 13 Flangia motore anteriore | 26 O-ring invertitore | 39 Perno fase invertitore |
| 2 Vite coperchio masse battenti | 14 Spina di fermo anteriore | 27 Boccola invertitore | 40 Molla invertitore |
| 3 Coperchio masse battenti | 15 Cilindro | 28 Silenziatore | 41 Grano fermo invertitore |
| 4 Boccola cuffia | 16 Rotore | 29 Anello seeger | 42 Anello quadro 1" |
| 5 Albero portabussola normale 1" | 17 Spina di fermo posteriore | 30 Filtro aria | A Impugnatura completa (11;25÷27;29÷41) |
| 5L Albero portabussola prolungato 1" | 18 Guarnizione motore | 31 Molla valvola | B Coperchio masse battenti completo (3;4) |
| 6 Volano | 19 Vite coperchio motore | 32 Sfera inox | C Flangia motore anteriore completa (12;13) |
| 7 Innesto | 20 Rondella vite coperchio motore | 33 Sede valvola | D Flangia motore posteriore completa (22;23) |
| 8 Spina | 21 Coperchio motore | 34 Riduzione | E Gruppo valvola completo (29÷34) |
| 9 Distanziale | 22 Cuscinetto motore posteriore | 35 Perno valvola | F Albero p.bussola +Anello (5/5L;42) |
| 10 Guarnizione anteriore | 23 Flangia motore posteriore | 36 Boccola perno | |
| 11 Impugnatura | 24 Paletta motore | 37 Spina elastica per leva avviamento | |
| 12 Cuscinetto motore anteriore | 25 Invertitore | 38 Leva avviamento | |